

ПББ - 3м сборка

Печь банная "Русская баня" (круглая)
в облицовке Змеевик

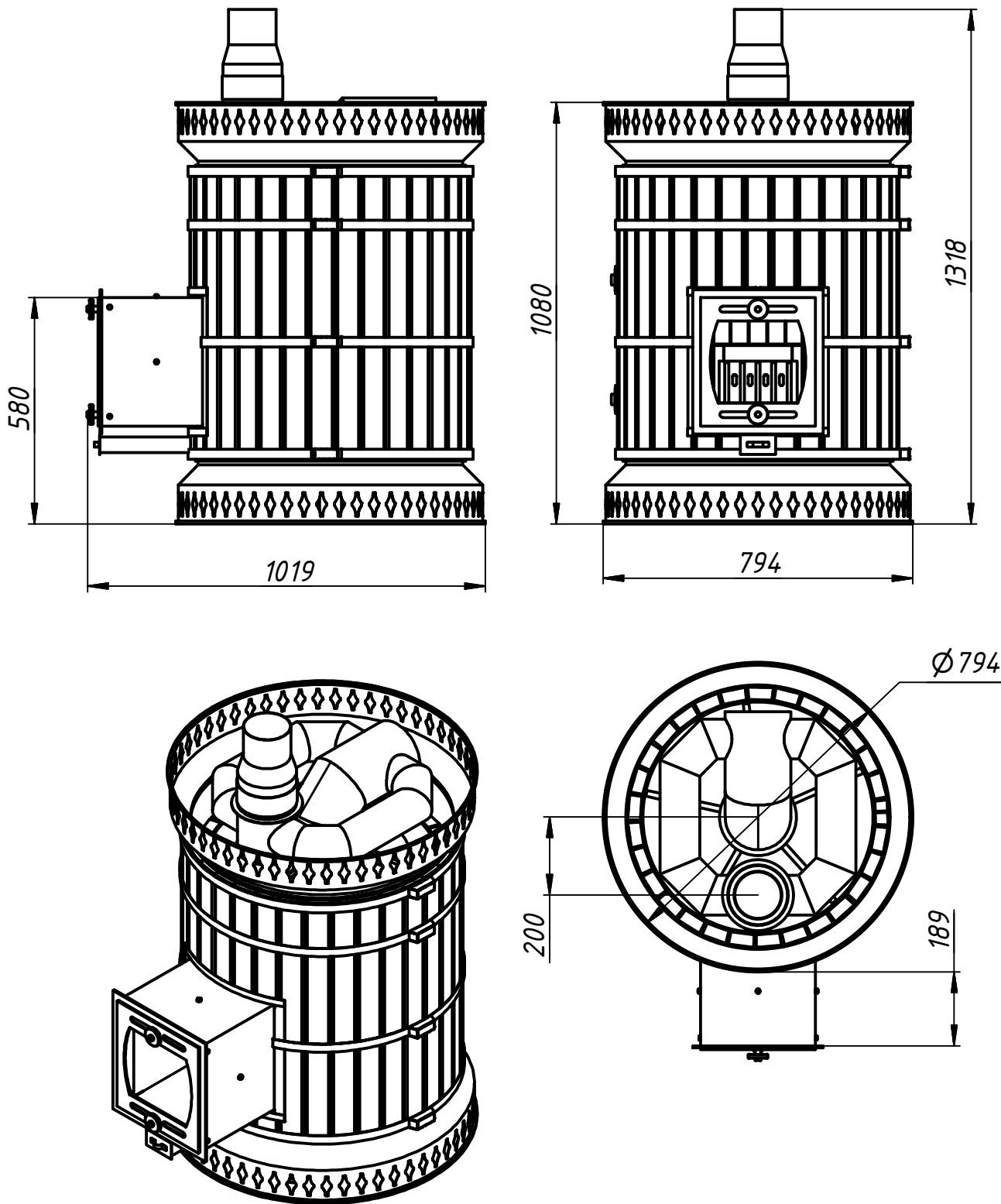

ПББ - Зм сборка

Печь банная "Русская баня" (круглая)
в облицовке Змеевик

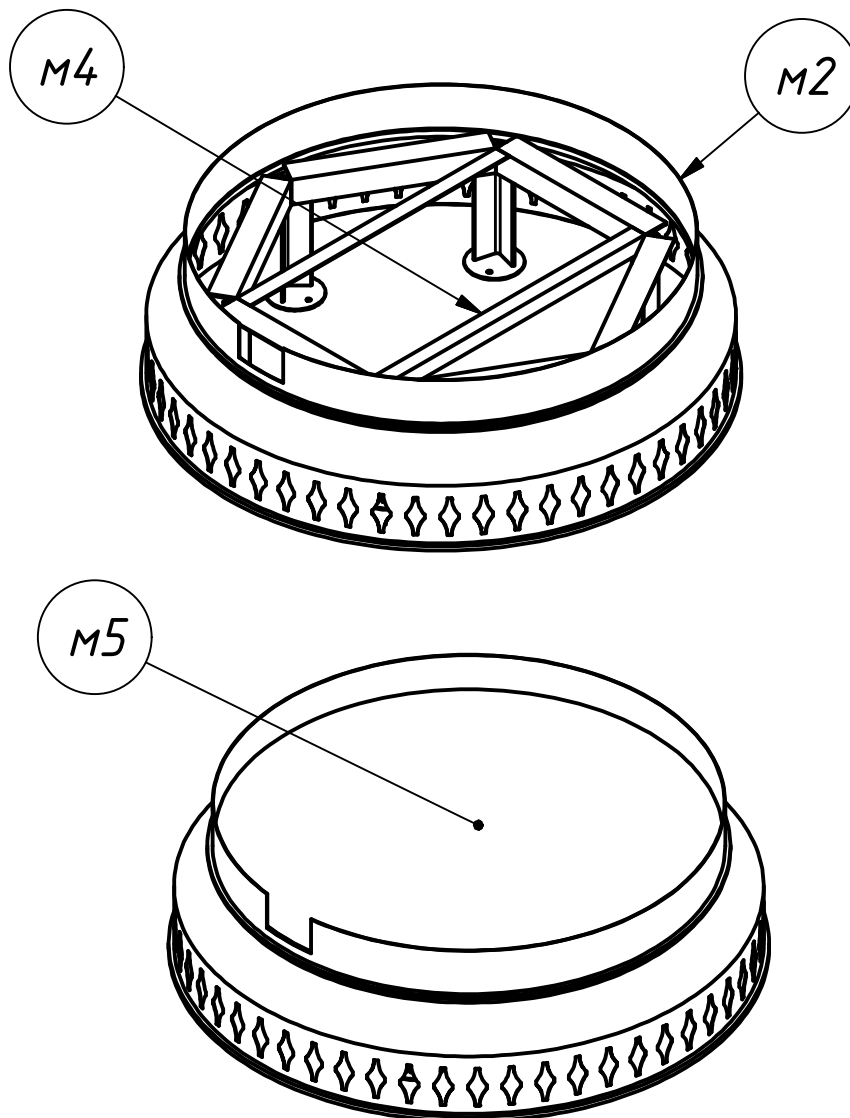

ПББ – 3м сборка

Печь банная "Русская баня" (круглая)
в облицовке Змеевик

Первый ряд шамота установить насухо, зазоры между кирпичами и кожухом заполнить смесью из комплекта с обрезками супервула.

Далее кладку шамотных кирпичей вести на смесь из комплекта.

Толщина горизонтальных швов 3-4мм вертикальных - по месту.

Настоятельно рекомендуем предварительно выставлять каждый ряд насухо.

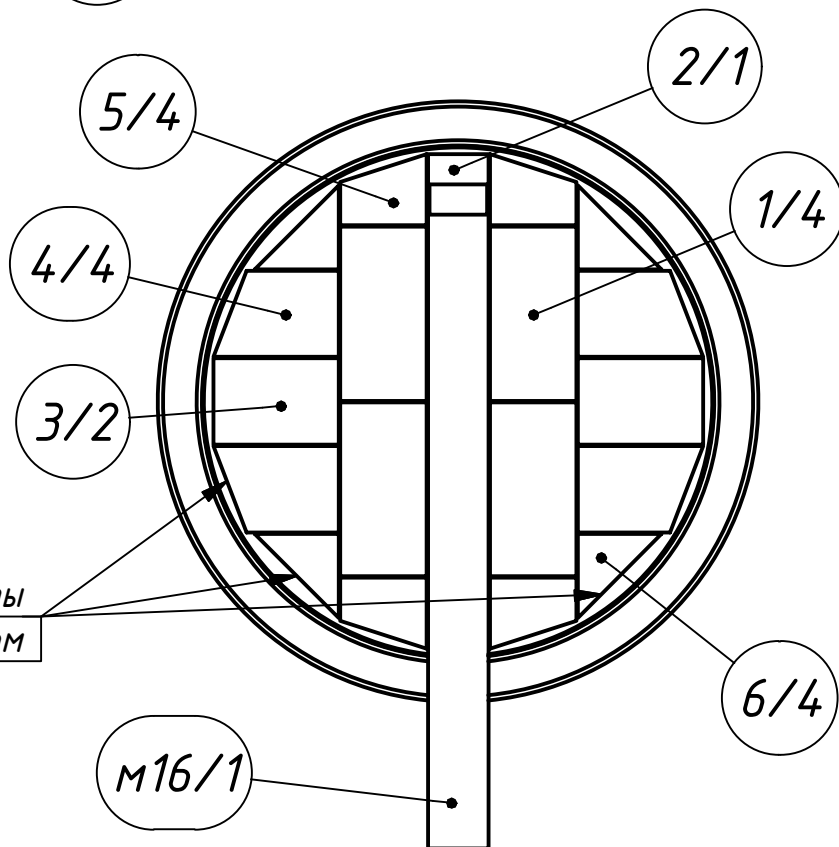
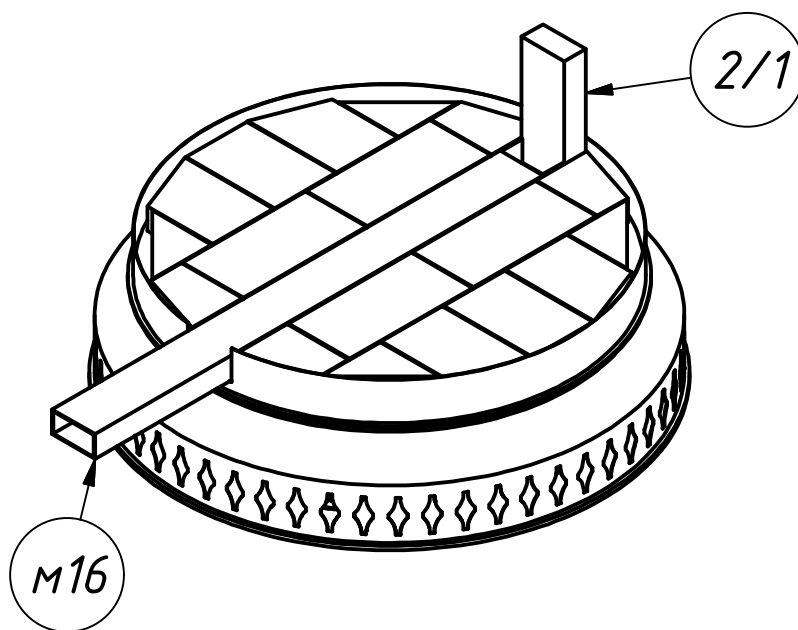

ПББ - Зм сборка

Печь банная "Русская баня" (круглая)
в облицовке Змеевик

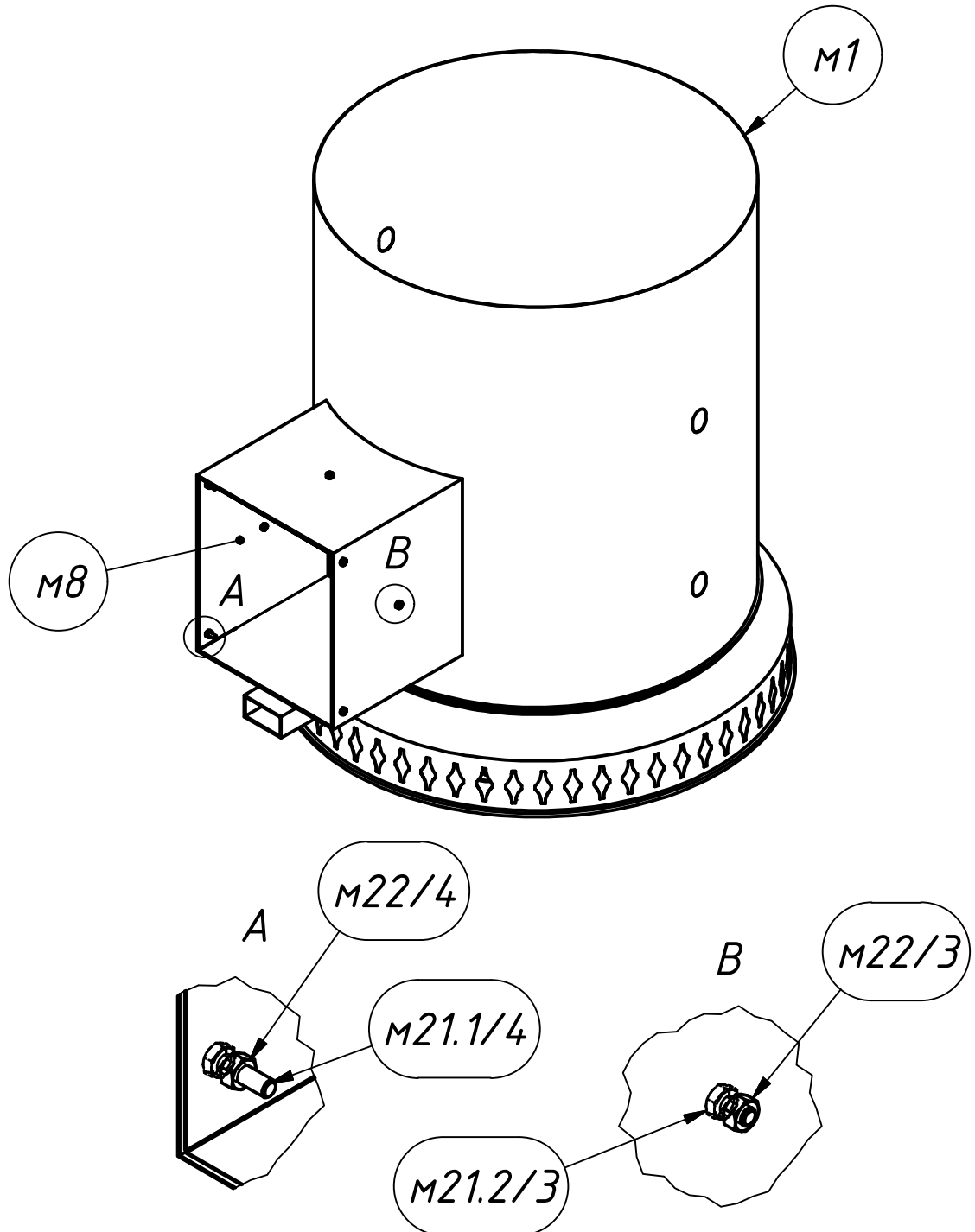

ПББ - 3м сборка

Печь банная "Русская баня" (круглая)
в облицовке Змеевик

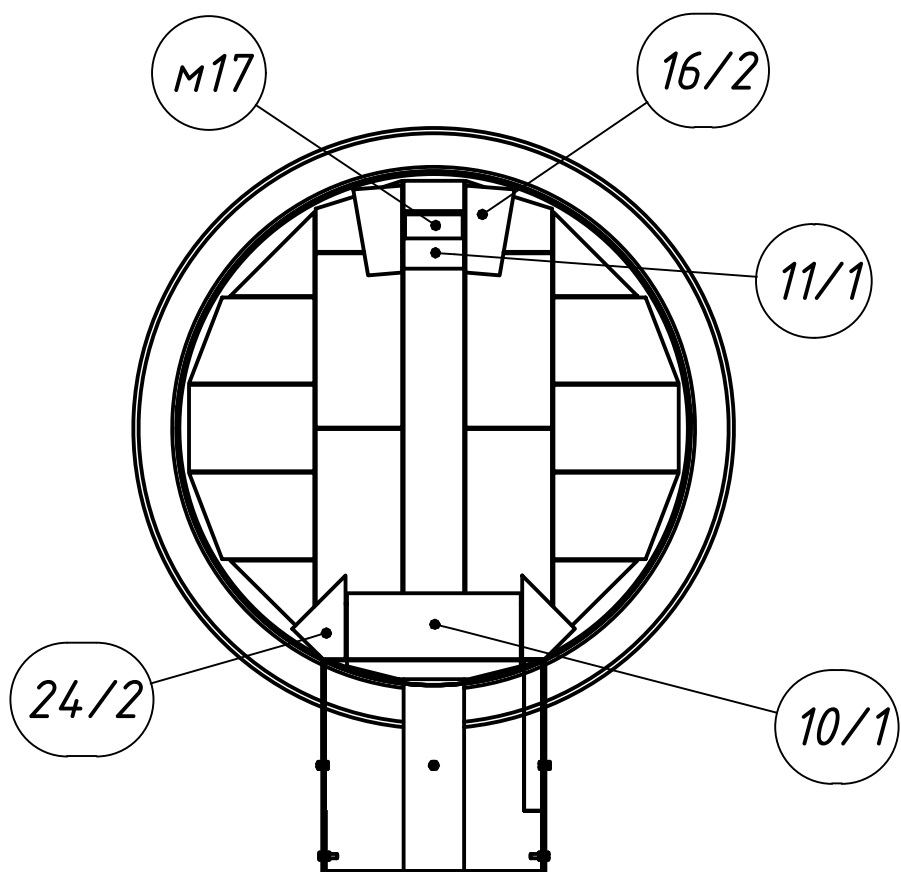
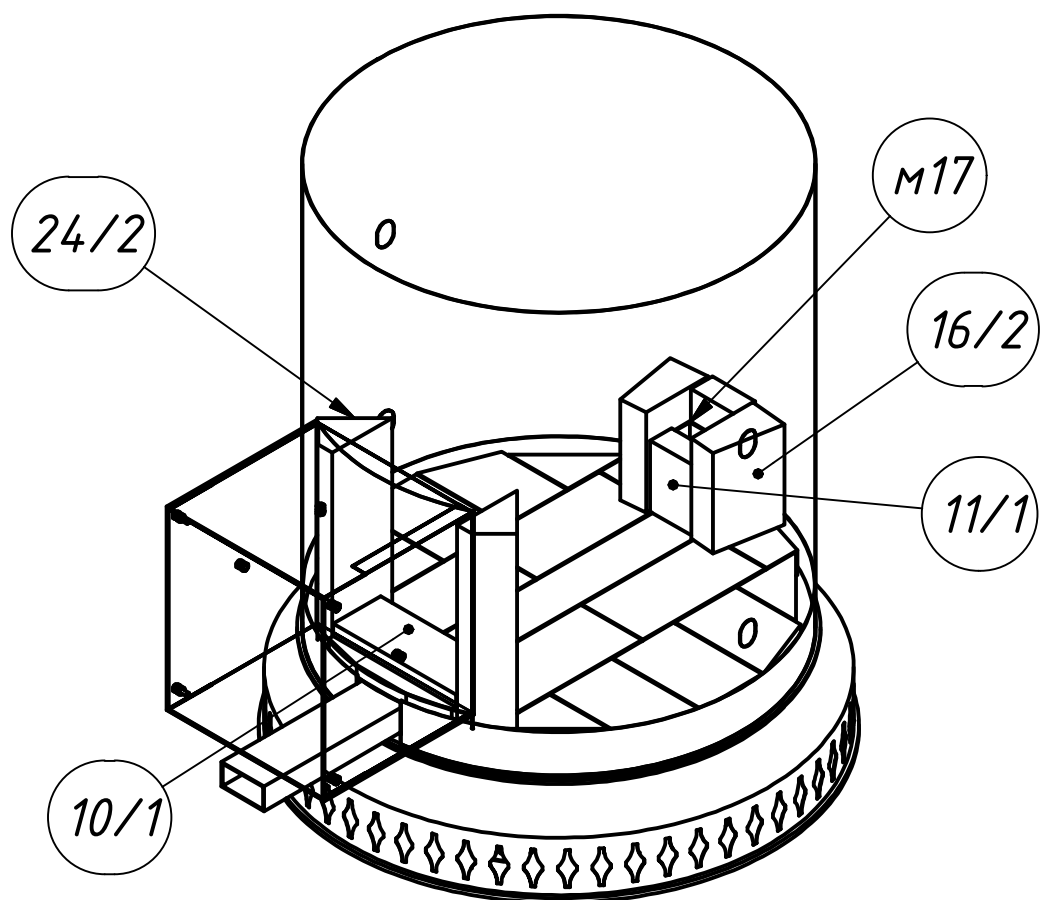

ПББ - Зм сборка

Печь банная "Русская баня" (круглая)
в облицовке Змеевик

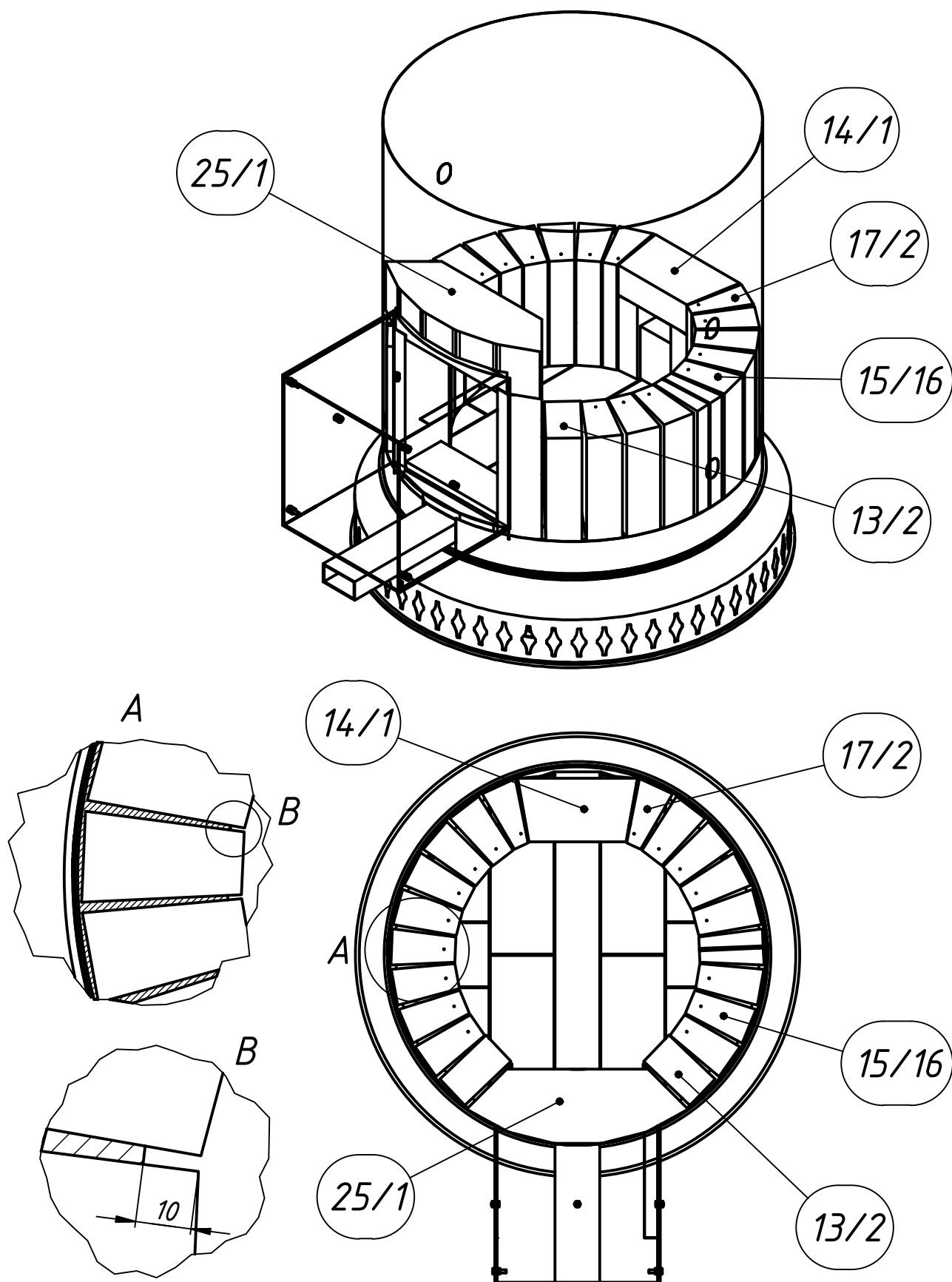

ПББ - 3м сборка

Печь банная "Русская баня" (круглая)
в облицовке Змеевик

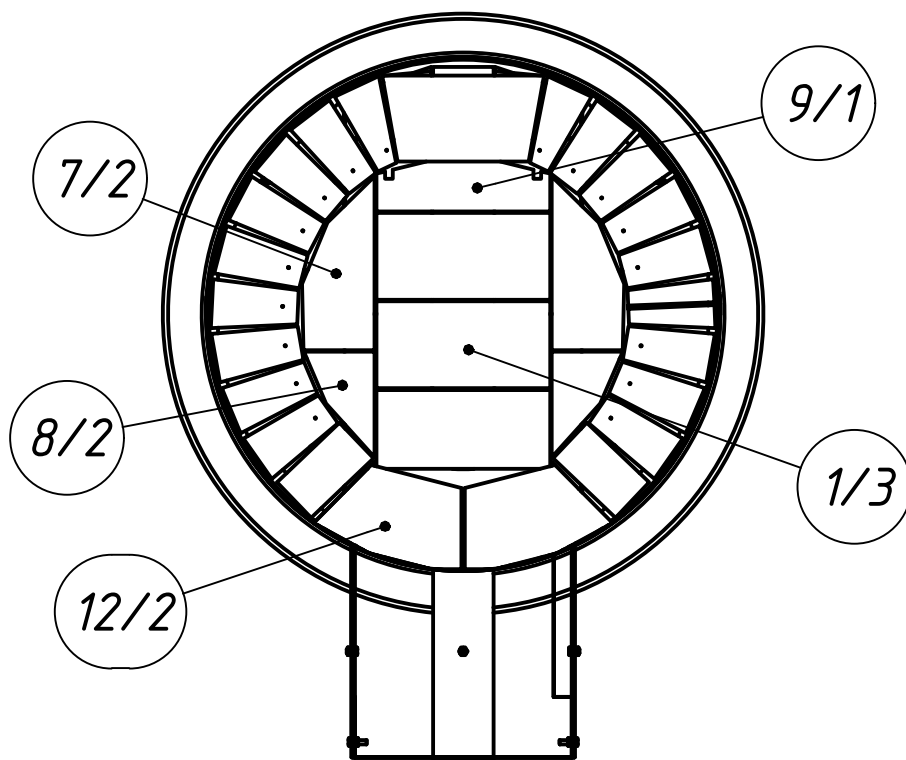
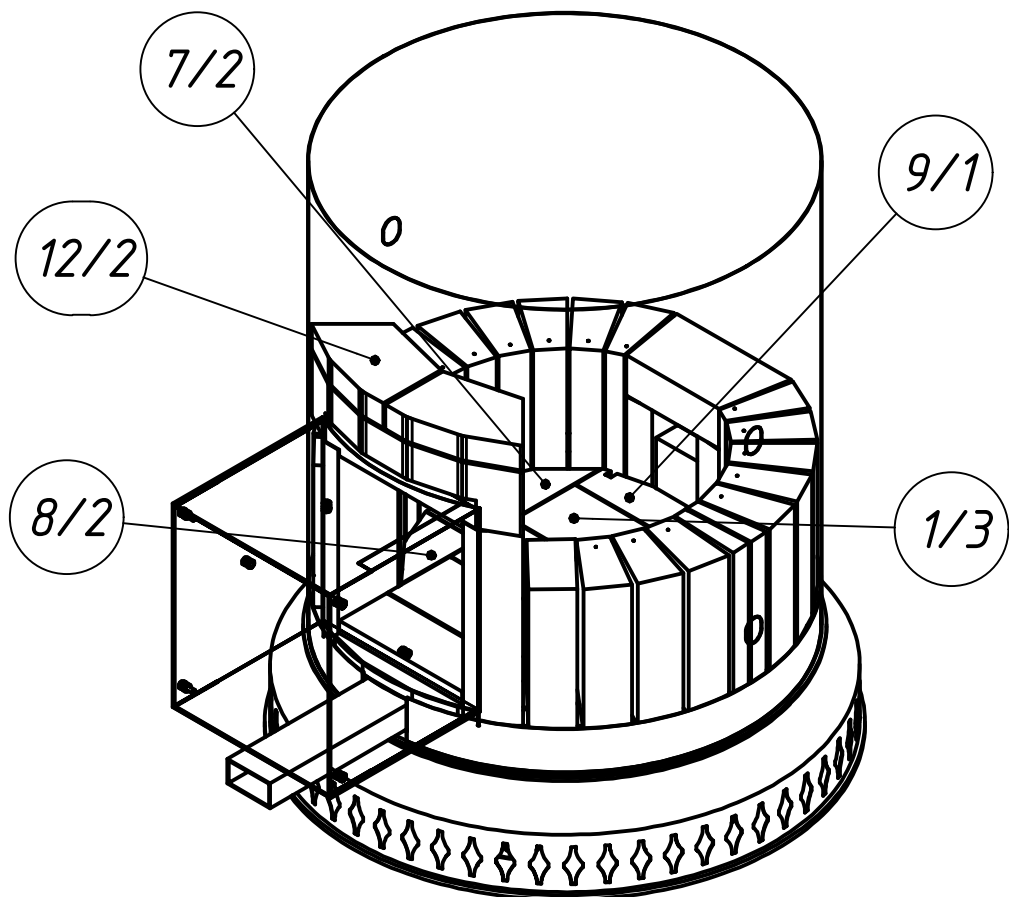

ПББ - 3м сборка

Печь банная "Русская баня" (круглая)
в облицовке Змеевик

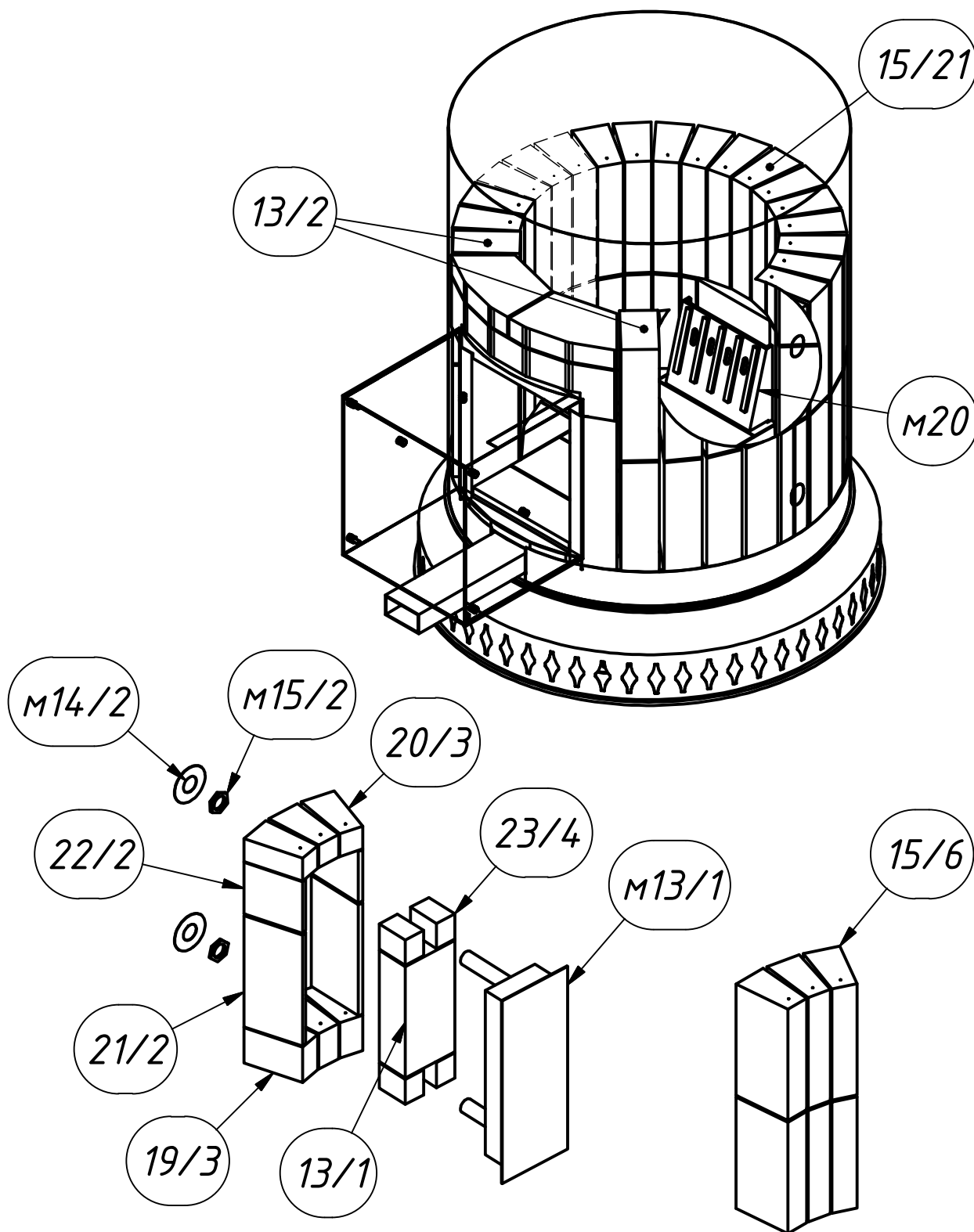

В случае комплектации с теплообменником, вместо шести кирпичей №15 устанавливаем блок теплообменника.

ПББ - 3м сборка

Печь банная "Русская баня" (круглая)
в облицовке Змеевик

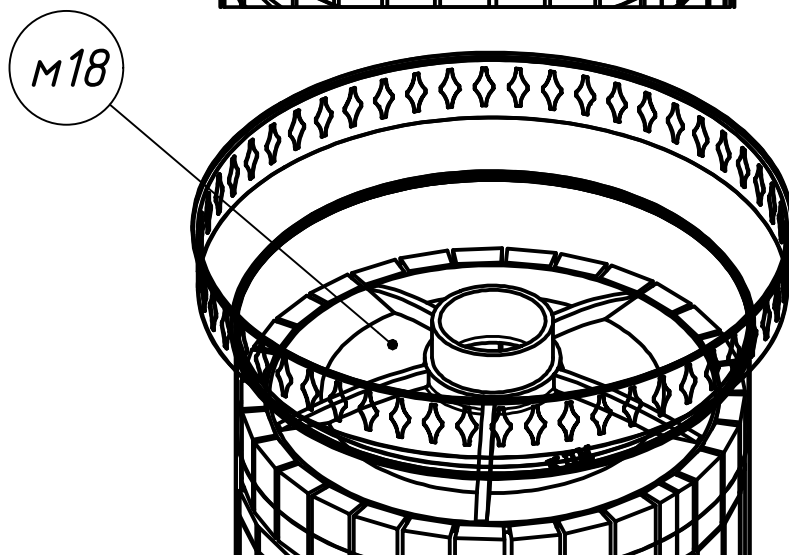
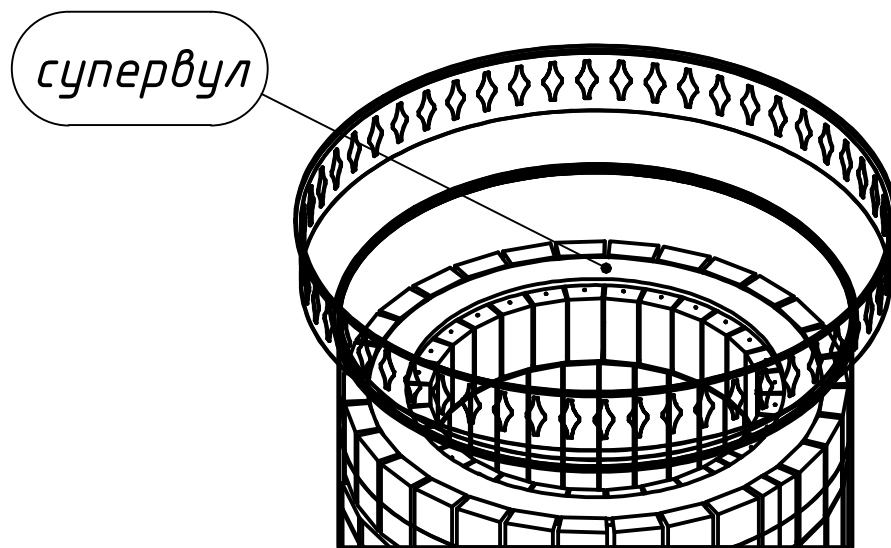
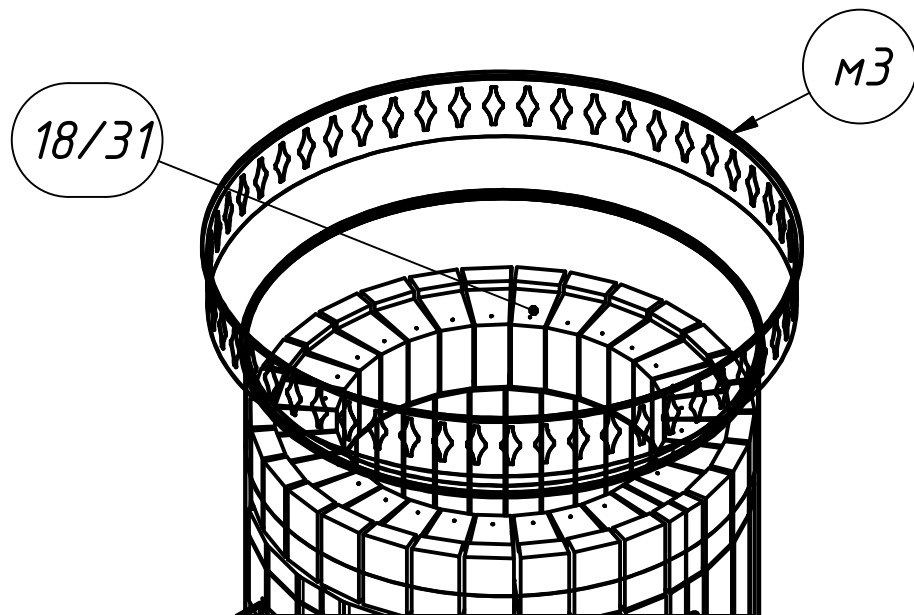

ПББ – Зм сборка

Печь банная "Русская баня" (круглая)
в облицовке Змеевик

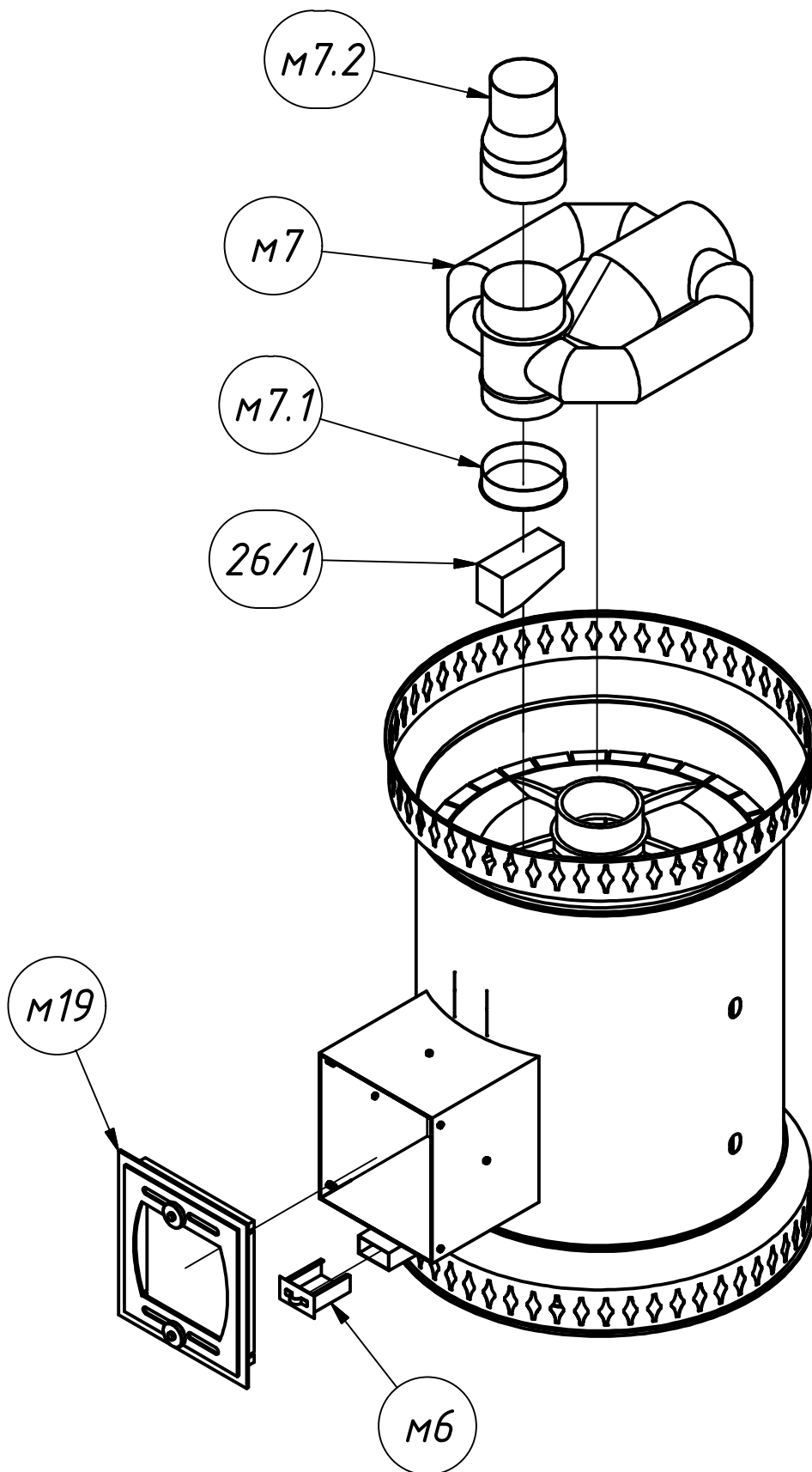

ПББ – Зм сборка
Печь банная "Русская баня" (круглая)
в облицовке Змеевик

Внимание! При сборке облицовки следует обратить внимание, что между плитками в ряду есть зазор до 2-х мм. Поэтому каждый ряд плиток необходимо "разгонять".

Кроме того, после полной сборки облицовки, мы рекомендуем ослабить хомуты и еще раз выровнять вертикальные зазоры между плитками, после чего затянуть хомуты окончательно.

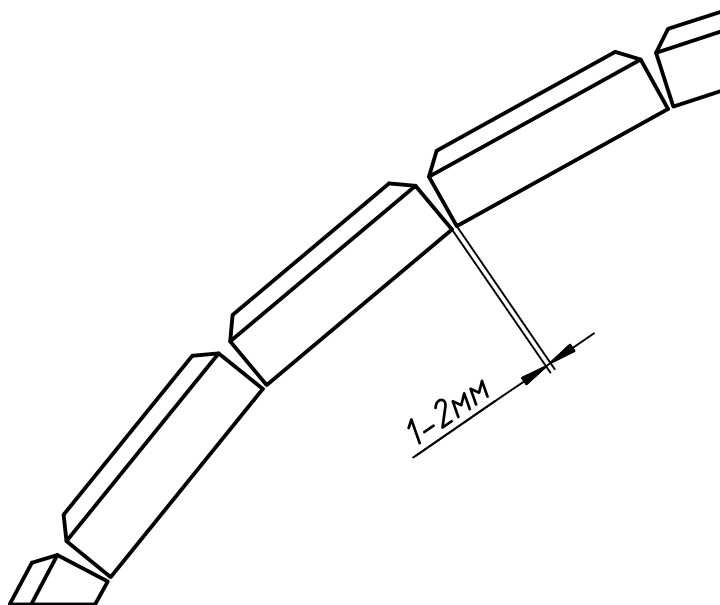

ПББ – 3м сборка
Печь банная "Русская баня" (круглая)
в облицовке Змеевик

При сборке облицовки для каждого ряда
использовать резиновый временный
жгут из комплекта.

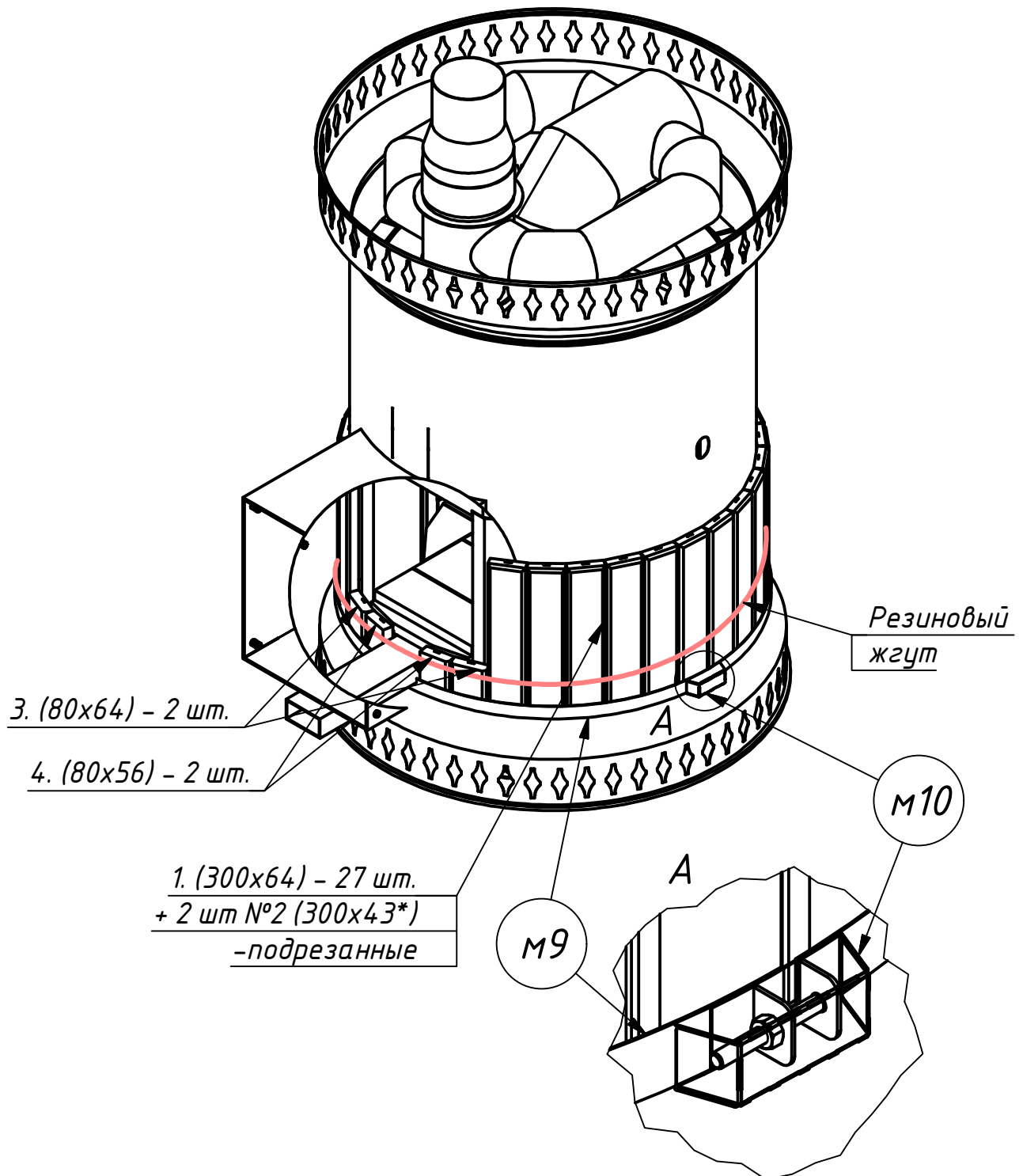

ПББ – Зм сборка
Печь банная "Русская баня" (круглая)
в облицовке Змеевик

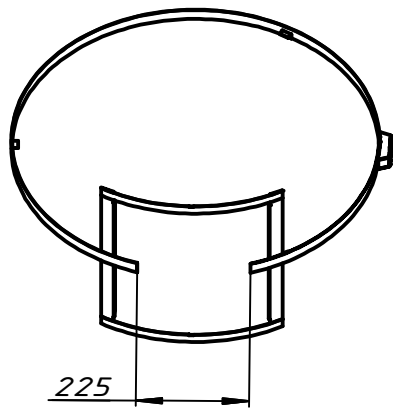

Второй хомут необходимо подготовить. Для этого прикладываем его к рамке так, чтобы замок оказался на нужном месте (в "невидимой" зоне) и вырезаем в хомуте посередине рамки участок в 225 мм.

Загибаем концы хомута вокруг уголков рамки (см. рисунки).

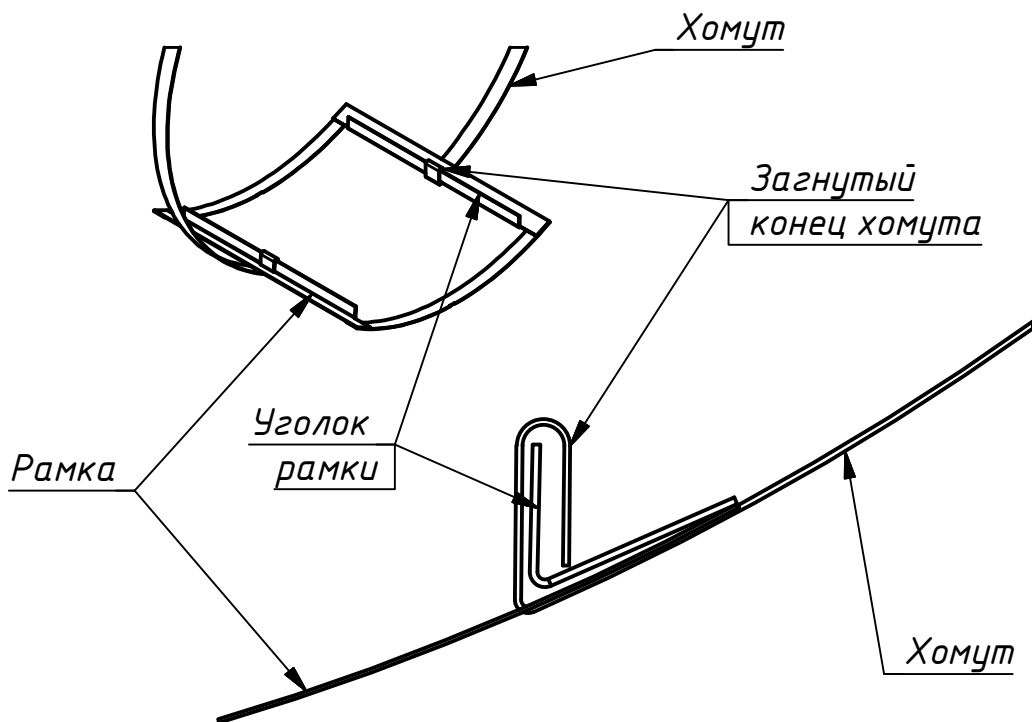

Надеваем хомут с рамкой на тоннель дверки (дверку снять) и затягиваем его, оставляя зазор для следующего ряда.

ПББ - Зм сборка

Печь банная "Русская баня" (круглая)
в облицовке Змеевик

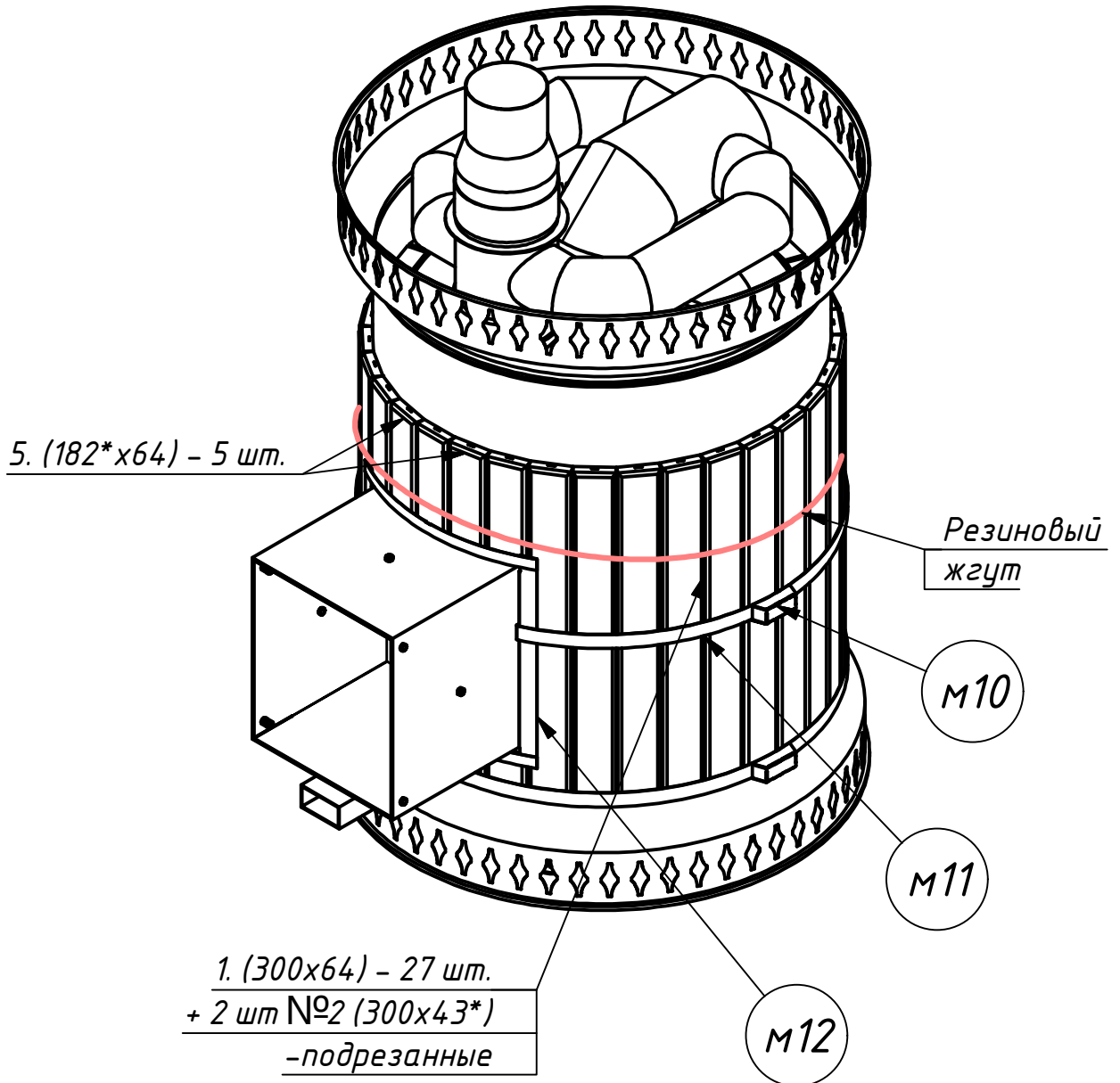

ПББ - Зм сборка

Печь банная "Русская баня" (круглая)
в облицовке Змеевик

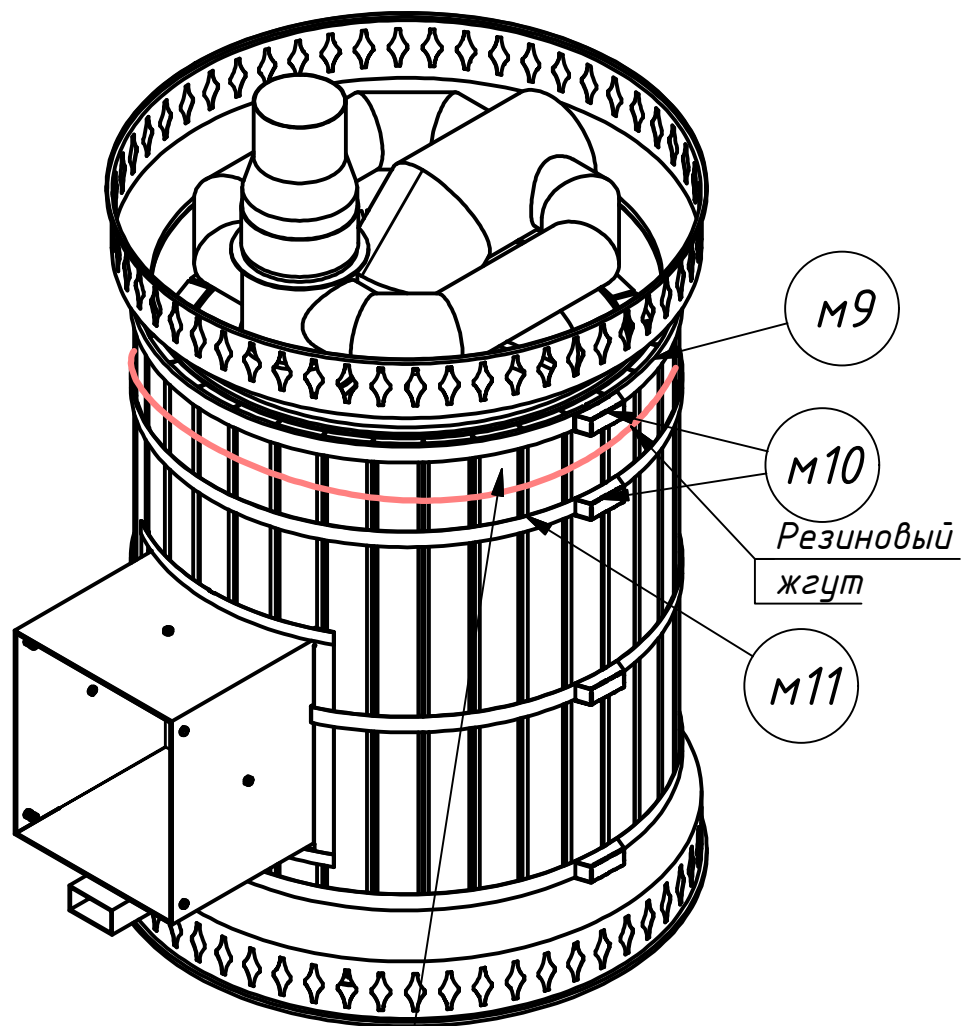

1. (300x64) - 32 шт.
+ 2 шт №2 (300x43*)
- подрезанные

ПББ - 3м сборка

Печь банная "Русская баня" (круглая)
в облицовке Змеевик

